

Sentinel Eliminator Vortex[®] 500

Prostorný filtr s účinnou magnetickou filtrací nečistot v topném systému

Obíhání nečistot v systému ústředního vytápění může způsobit opotřebení a předčasné poruchy čerpadel, ventilů a tepelných výměníků. Filtr Sentinel Eliminator Vortex500 instalovaný do vratného potrubí kotle poskytuje systému ochranu proti všem druhům nečistot.

- **Schopen zachytit velké množství nečistot a vhodný pro vysoké průtoky v kombinaci s instalací do potrubí a tvarovkou typu T otočnou o 360°**

Ideální v případech vyžadujících zachycování větších nečistot. Pro snadnou a rychlou instalaci na potrubí v jakékoli orientaci.

- **Různé možnosti čištění**

Umožňuje rychlé a účinné proplachování při servisu nebo jednoduchou kontrolu nahromaděných nečistot.

- **Vyroben podle norem pro automobilový průmysl s robustním sklolaminátovým tělesem, dvojitým těsněním a kvalitními mosaznými ventily vyrobenými v EU**

Desetiletá záruka, která zákazníky zcela ujišťuje o dlouholeté kvalitě.

- **Unikátní cyklónové jádro Vortex Core s výkonnými neodymovými magnety**

Mimořádně účinné zachycování cirkulujících nečistot v systému. Zabraňuje zanesení filtru a napomáhá zachycování dalších typů nečistot.

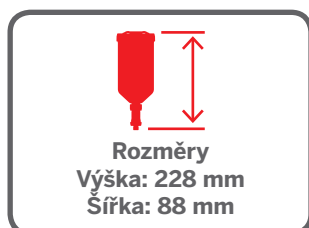
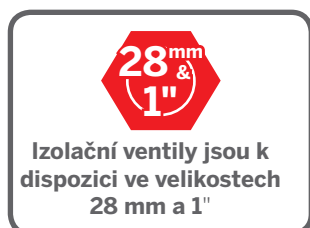

System Sentinel

Ochrana topných systémů a systémů na ohřev teplé vody s využitím dlouhodobých zkušeností s...



ČIŠTĚNÍM
VHODNÝM
ČISTIČÍM
PROSTŘEDKEM



OCHRANOU
POMOCÍ
PŘÍPRAVKU
X100 INHIBITOR



PRAVIDELNOU
KONTROLOU A
ÚDRŽBOU

Popis

Filtr Sentinel Eliminator Vortex® odstraňuje veškeré typy nečistot běžně se vyskytující u vodních systémů ústředního vytápění, čímž poskytuje ochranu kotlů a napomáhá udržovat optimální fungování a účinnost systému.

Funkce

Filtr Sentinel Eliminator Vortex využívá jedinečné cyklónové jádro Vortex Core k zajištění maximální možné doby kontaktu mezi cirkulujícími nečistotami a výkonnými magnety na bázi neodym-železo-bor. Cyklónové jádro Vortex Core snižuje průtok vody a turbulence v jednotce a tím zvyšuje míru zachycování nečistot. Rovněž zajišťuje, že se filtr nikdy nezanese. Nahromaděné nečistoty lze jednoduše odstranit vyjmutím magnetu z pouzdra a otevřením vypouštěcího ventilu ve spodní části jednotky.

Další funkce

Velká sběrná kapacita: Vhodný k použití v systémech, které jsou větší, znečištěnější nebo obsahují značné množství cirkulujících nečistot

Nemůže se ucpat: Plná jednotka nemá vliv na proudění v systému

Zajištění proti neoprávněnému zásahu: Vypouštěcí ventil s bezpečnostním prvkem

Vysoký průtok: Maximální průtok 50 litrů za minutu

Způsob aplikace: Kompatibilní s výrobkem Sentinel Rapid-Dose® (300 ml)

Technická specifikace

Maximální teplota: 100 °C

Maximální provozní tlak: 3 bary

Maximální průtok: 50 litrů/min

Montáž: Hlavní jednotka pouze svisle
– tok vyrovnán se směrovou šipkou

Konektory: Kompresní 28 mm a 1"

Hmotnost (včetně obalu): 1" ventily – 1,4 kg
28mm ventily – 1,6 kg

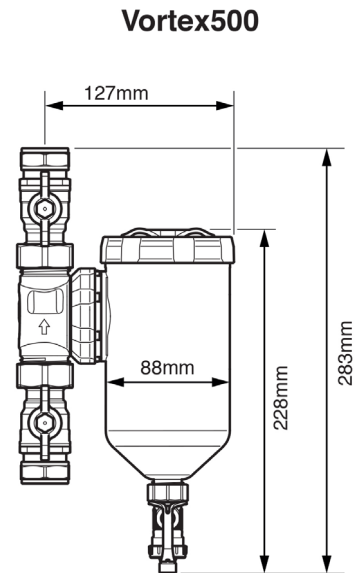
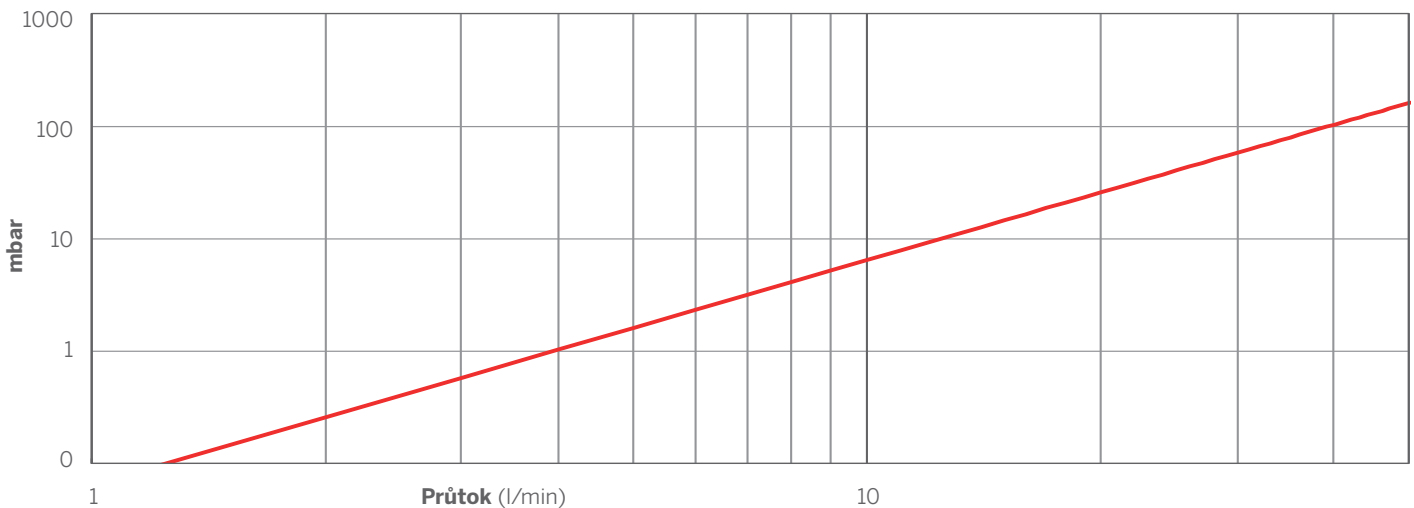

Diagram poklesu tlaku - Eliminator Vortex500



Sentinel Performance Solutions Ltd

7650 Daresbury Park, Warrington, Cheshire, WA4 4BS, United Kingdom.

Tel: +44 (0) 1928 704 330 www.sentinelprotects.com/cz